

Technisches Datenblatt



Produktmerkmale

Herd kombiniert mit Heißluft-Backofen GN 1/1 - 4x Brenner

Modell	SAP -Code	00012311
SPT 90/80 11 GE	Eine Gruppe von Artikeln - Web	Herde



- Gerätetyp: Kombiniertes Gerät
- Energieverbrauch der Zone 1 [KW]: 8,5
- Energieverbrauch der Zone 2 [KW]: 8,5
- Energieverbrauch der Zone 3 [KW]: 5
- Energieverbrauch der Zone 4 [KW]: 3,5
- Zündung: Dauerflamme
- Art des internen Teils des Geräts 1 (z. B. Ofen): elektrisch
- Art des internen Teils des Geräts 2 (z. B. Ofen): Heißluft
- Material: AISI 304 obere Platte, AISI 430 Umhüllung

SAP -Code	00012311	Energieverbrauch der Zone 1 [KW]	8,5
Netzbreite [MM]	800	Energieverbrauch der Zone 2 [KW]	8,5
Nettentiefe [MM]	900	Energieverbrauch der Zone 3 [KW]	5
Nettohöhe [MM]	900	Energieverbrauch der Zone 4 [KW]	3,5
Nettogewicht / kg]	102.00	Art des internen Teils des Geräts 1 (z. B. Ofen)	elektrisch
Power Electric [KW]	3.130	Art des internen Teils des Geräts 2 (z. B. Ofen)	Heißluft
Wird geladen	400 V / 3N - 50 Hz	Breite des internen Teils [MM]	360
Gasleistungsaufnahme [KW]	24.500	Tiefe des internen Teils [MM]	548
Art des Gas	Erdgas, Propan Butan	Höhe des inneren Teils [MM]	338
Anzahl der Zonen	4		

Technisches Datenblatt



Technische Zeichnung

Herd kombiniert mit Heißluft-Backofen GN 1/1 - 4x Brenner

Modell	SAP -Code	00012311
SPT 90/80 11 GE	Eine Gruppe von Artikeln - Web	Herde

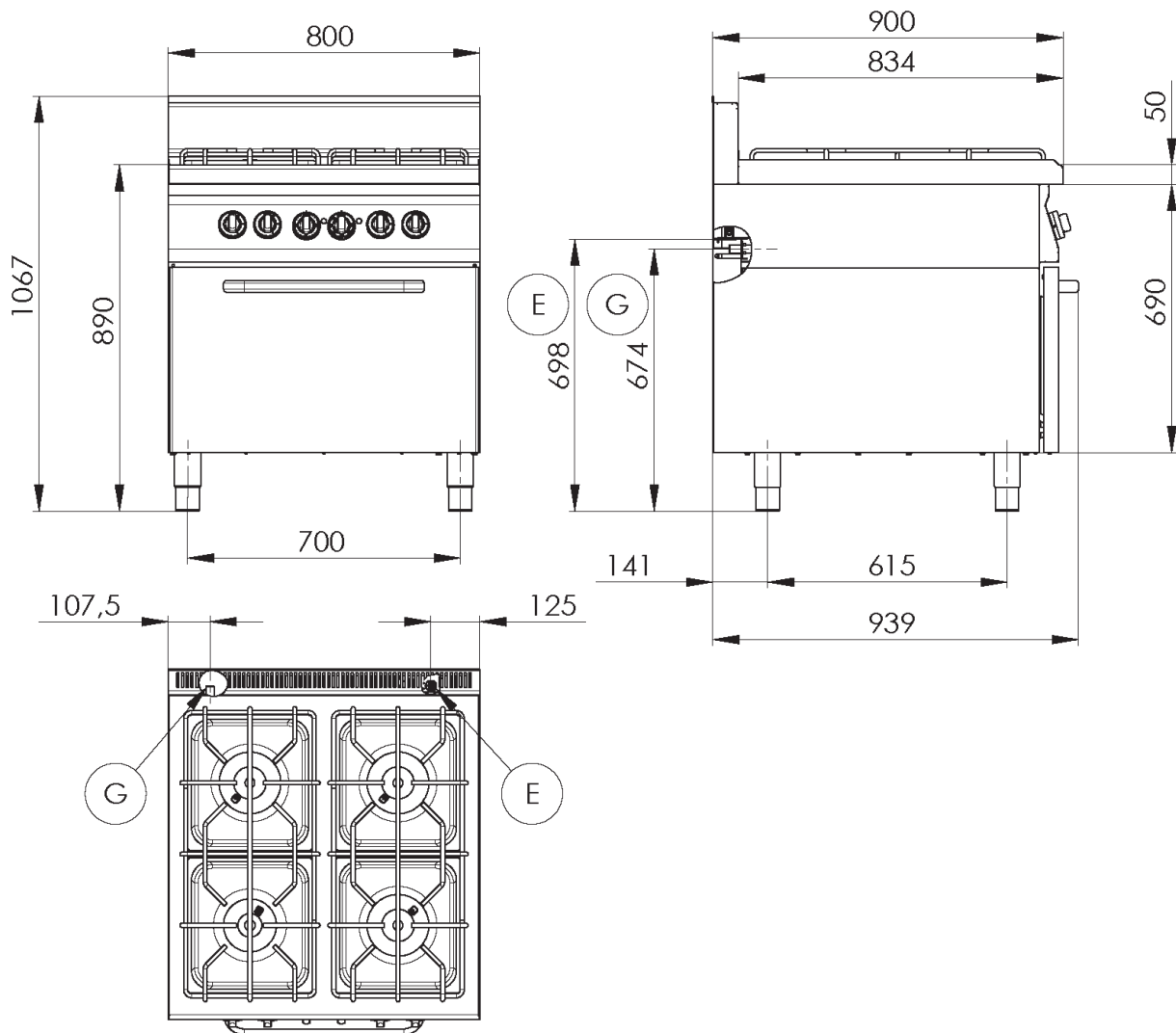

Herd kombiniert mit Heißluft-Backofen GN 1/1 - 4x Brenner

Modell	SAP -Code	00012311
SPT 90/80 11 GE	Eine Gruppe von Artikeln - Web	Herde

1

Das massive Design des Brenners

- hohe Leistung und Effizienz
- Messingbrenner mit Wärmeverteiler
- ewige Flamme
- Langleblich
- zerlegbar
 - Energieeinsparung (perfekte Verbrennung)
 - Sparen Sie Zeit, um Mahlzeiten zuzubereiten
 - Einfache Wartung / Reinigung

2

Hygienische Präparate der oberen Platte

- Abwesenheit von scharfen Ecken und Kanten (potenzielle Orte, an denen Schmutz haftbar werden kann)
- glatte Übergänge
 - Einfache schnelle Reinigung

3

Grad des Schutzes von Kontrollen IPX4

- Wartung -frei
- Wasserbeständigkeit
- lange Lebensdauer
 - Einsparungen bei Serviceinterventionen
 - Einfache Reinigung des Geräts

4

Nationärin

- langes Leben
- Schnitt -stahl aus 10 mm dickem Brett schneiden
 - Einsparungen bei Serviceinterventionen
 - höhere Korrosionsresistenz

5

Sicherheitselement - Thermoelement

- Sicherer Service für Mitarbeiter
- Es gibt keine unnötige Gasleckage
- lange Lebensdauer
 - Einsparungen bei Serviceinterventionen
 - Einfacher und schnellerer Service

6

Heißer Air -Ofen

- Heiß -Luft Backen
- hohe Kapazität und Variabilität
- Nationärin
 - Geeignet für Fleisch, Fisch, gebackene Nudeln, weißes Fleisch, süßes Gebäck
 - langes Leben
 - Einfache Reinigung

Technisches Datenblatt



technische Parameter

Herd kombiniert mit Heißluft-Backofen GN 1/1 - 4x Brenner

Modell	SAP -Code	00012311
SPT 90/80 11 GE	Eine Gruppe von Artikeln - Web	Herde

1. SAP -Code:

00012311

2. Netzbreite [MM]:

800

3. Nettentiefe [MM]:

900

4. Nettohöhe [MM]:

900

5. Nettogewicht / kg:

102.00

6. Bruttobreite [MM]:

970

7. Grobtiefe [MM]:

840

8. Bruttohöhe [MM]:

1160

9. Bruttogewicht [kg]:

112.00

10. Gerätetyp:

Kombiniertes Gerät

11. Konstruktionstyp des Geräts:

stationär

12. Power Electric [KW]:

3.130

13. Wird geladen:

400 V / 3N - 50 Hz

14. Gasleistungsaufnahme [KW]:

24.500

15. Zündung:

Dauerflamme

16. Art des Gas:

Erdgas, Propan Butan

17. Material:

AISI 304 obere Platte, AISI 430 Umhüllung

18. Arbeitsplatzmaterial:

AISI 304

19. Dicke der Arbeitsplatte [MM]:

1.50

20. Anzahl der Zonen:

4

21. Energieverbrauch der Zone 1 [KW]:

8,5

22. Energieverbrauch der Zone 2 [KW]:

8,5

23. Energieverbrauch der Zone 3 [KW]:

5

24. Energieverbrauch der Zone 4 [KW]:

3,5

25. Maximale Gerätetemperatur [° C]:

300

26. Mindestvorrichtungstemperatur [° C]:

50

27. Anzahl der Stromkontrollstadien:

6

28. Verstellbare Füße:

Ja

Technisches Datenblatt



technische Parameter

Herd kombiniert mit Heißluft-Backofen GN 1/1 - 4x Brenner

Modell	SAP -Code	00012311
SPT 90/80 11 GE	Eine Gruppe von Artikeln - Web	Herde

29. Anzahl der Brenner/heißen Teller:

4

30. Art der Gaskochzonen:

klassisch

31. Brenntyp:

Messing, zerlegbar

32. Ofentyp:

elektrisch mit Heißluft

33. Ofengröße:

GN 1/1

34. Ofenmaterial:

Edelstahl

35. Art des internen Teils des Geräts 1 (z. B. Ofen):

elektrisch

36. Art des internen Teils des Geräts 2 (z. B. Ofen):

Heißluft

37. Breite des internen Teils [MM]:

360

38. Tiefe des internen Teils [MM]:

548

39. Höhe des inneren Teils [MM]:

338

40. Dichtung:

Ja

41. Anschluss an ein Kugelventil:

1/2